

G 0403 - G0603

GOMMA PROTETTIVA ANTIURTO PER ASTE G 0401 - G 0601
SHOCK ABSORBING PROTECTIVE RUBBER FOR THE G 0401 - G 0601
JOINT DE PROTECTION ANTI CHOCS POUR TIGES G 0401 - G 0601
STOßSCHUTZGUMMI FÜR SCHRANKEN G 0401 - G 0601
GUARNICIÓN DE PROTECCIÓN PARA BARRERAS G 0401 - G 0601

Lunghezza gomma:	Rubber length:	Longueur joint de protection:	Länge der Gummileiste:	Longitud de la goma:
- G 0403 = m 8;	- G 0403 = m 8;	- G 0403 = m 8;	- G 0403 = m 8;	- G 0403 = m 8;
- G 0603 = m 13.	- G 0603 = m 13.	- G 0603 = m 13.	- G 0603 = m 13.	- G 0603 = m 13.

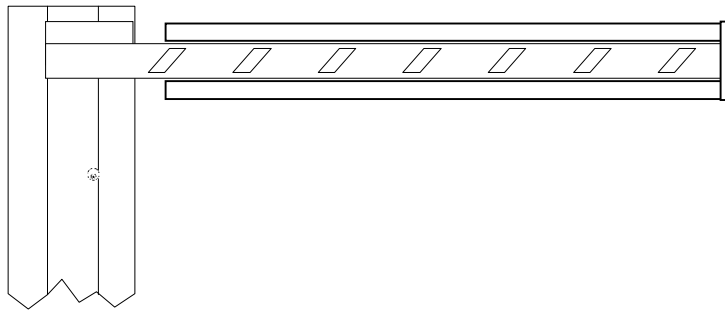

Installazione - Installation - Instalación

- inserire la gomma da un lato nelle apposite sedi (fig. 1) e tagliarla alla misura necessaria.

N.B. prima dell'inserimento della gomma, svasare le gole poste sull'asta.

- insert the rubber piece in its slots (fig. 1) to the side and cut it to the appropriate length.

N.B. before inserting the rubber, splay the grooves in the staff.

- placer le joint de protection d'un côté dans les logements correspondants (fig. 1) et le couper à la longueur voulue.

N.B. évaser les gorges prévues sur la tige avant de placer le joint de protection.

-Die Gummileiste von einer Seite aus in die entsprechenden Sitze einführen (Abb. 1) und bei Bedarf auf die richtige Länge abschneiden.

N.B. vor Einführen der Gummileiste, die auf der Stange befindlichen Aushöhlungen weiten.

- introducir la goma desde un lado en los alojamientos (fig. 1) y córtela a la medida necesaria.

N.B. antes de introducir la goma, avellane las gargantas de la varilla.

Fig 1

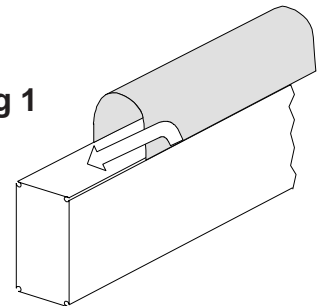

- dopo aver inserito la seconda gomma di protezione al lato opposto della sbarra, fissare il tappo di testa (A) e i due tappi terminali (B) con le viti in dotazione (fig. 2).

-after inserting the second protective rubber at the opposite side of the bar, fasten the head cap (A) and the two terminal caps (B) with the screws provided (fig. 2).

- Fixer le bouchon de tête (A) et les deux bouchons terminaux (B) avec les vis fournies de série (fig. 2) après avoir placé le second joint de protection de l'autre côté de la barre.

- nach Einführen der zweiten Gummileiste auf der anderen Seite der Schrankenstange, den Verschluss für das Anfangsstück (A) und die beiden Verschlüsse vom Endstück (B) mit den beiliegenden Schrauben (Abb. 2) befestigen.

- tras haber introducido la segunda goma de protección en el lado opuesto de la barrera, fije el tapón de la cabeza (A) y los dos tapones terminales (B) con los tornillos suministrados (fig. 2).

Fig 2

