

FA00278M4A

OH/3RPI



IT Italiano

EN English

FR Français

RU Русский

www.came.com

CAME
safety & comfort

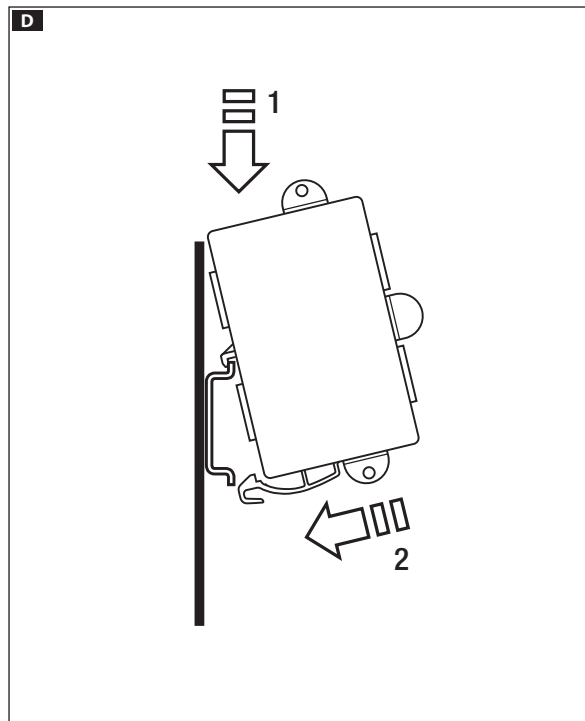
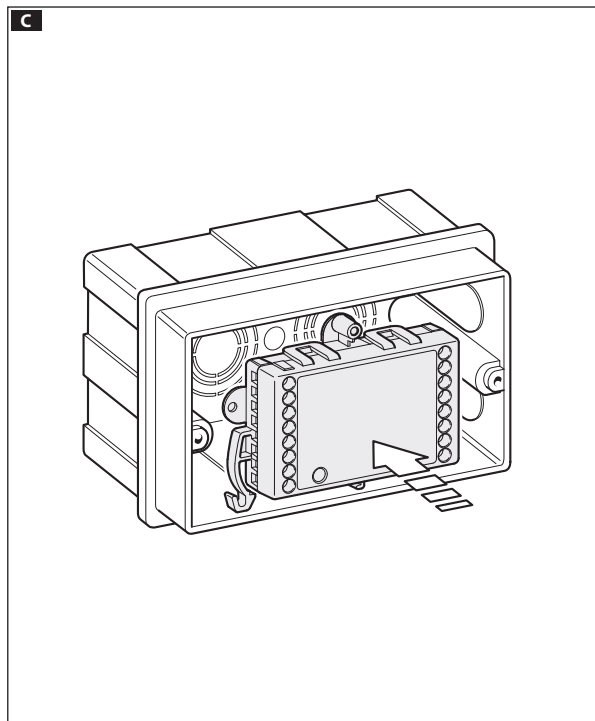
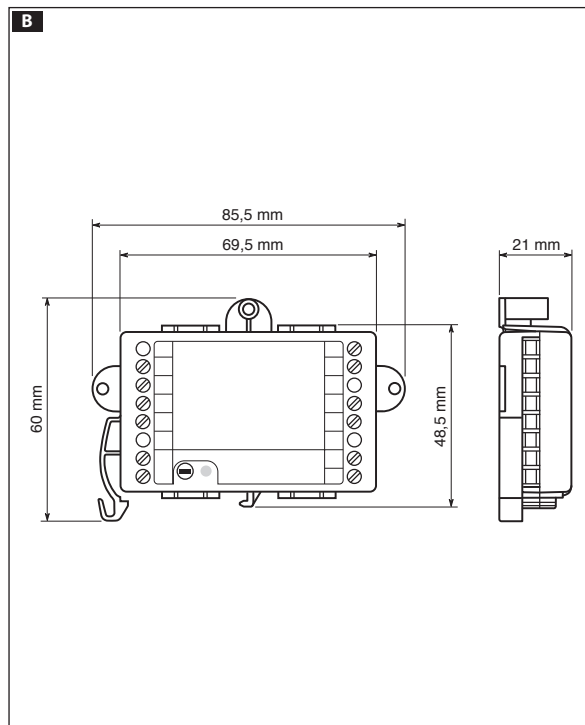
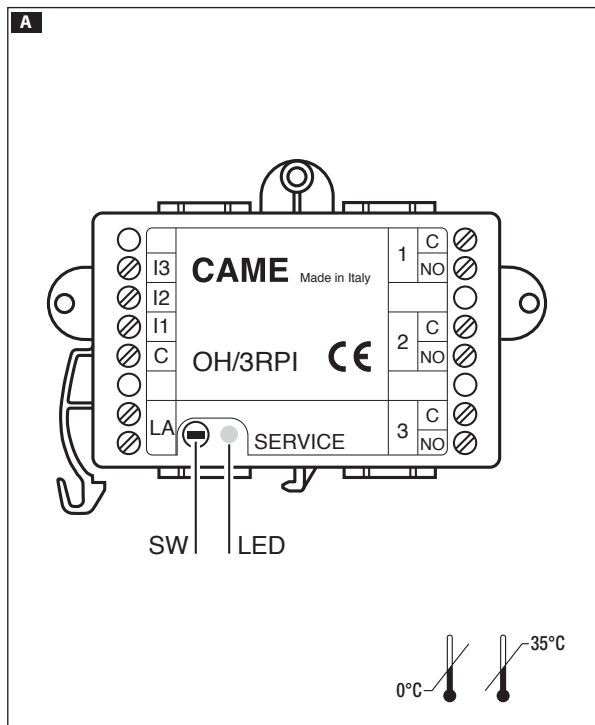

ITALIANO

Avvertenze generali

- Leggere attentamente le istruzioni, prima di iniziare l'installazione ed eseguire gli interventi come specificato dal costruttore.
- L'installazione, la programmazione, la messa in servizio e la manutenzione del prodotto deve essere effettuata solo da personale tecnico qualificato ed opportunamente addestrato nel rispetto delle normative vigenti ivi comprese le osservanze sulla prevenzione infortuni.
- Prima di effettuare ogni operazione di pulizia o di manutenzione, togliere l'alimentazione.
- L'apparecchio dovrà essere destinato solo all'uso per il quale è stato studiato.
- Il costruttore non può comunque essere considerato responsabile per eventuali danni derivanti da usi impropri, erronei ed irragionevoli.

⚠ Il dispositivo deve essere installato solamente all'interno di un quadro elettrico dotato di guida DIN (EN50022), scatola di derivazione o scatole per serie civili accessibile solo da personale tecnico qualificato.

Descrizione

Modulo relè 3 ingressi 3 uscite di potenza. È equipaggiato di 3 relè di potenza per il comando di vari servizi (es. gestione luci, impianti di irrigazione, climatizzazione, automatismi, allarmi, ecc.) e 3 ingressi per contatto da associare a comandi nel sistema domotico.

Installazione

In presenza di tensione di rete (230 V AC) nella scatola d'incasso è necessario usare la guaina coprifilo.

Limiti installativi:

Distanza massima dai selettori, sensori, ecc., ai dispositivi d'ingresso, 20 metri. La distanza si dimezza a 10 metri se i cavi degli ingressi, opportunamente isolati, passano affiancati ai conduttori di rete.

Funzione dei morsetti A

- LA** Linea BUS
- C** Comune ingressi
- I1** Ingresso contatto 1
- I2** Ingresso contatto 2
- I3** Ingresso contatto 3
- C 1 NO** Uscita attuatore 1

C 2 NO Uscita attuatore 2

C 3 NO Uscita attuatore 3

Tipologia contatti in ingresso:

NO e NC, senza passaggio di corrente o tensione ai capi.

Caratteristiche tecniche

Tipo	OH/3RPI
Alimentazione	da BUS
Potenza assorbita (mW)	110
Potenza assorbita a 20 Vdc (mA)	4
Massima umidità relativa in funzionamento senza condensa	<93%

Massimo carico comandabile dal relè (230 V AC)

Tipo di carico	Potenza max.
Carico resistivo (W)	2500
Lampade incandescenti (W)	2000
Lampade alogene (W)	1000
Lampade fluorescenti, LED e fluorescenti compatte (W)	500
Trasformatori elettronici (W)	1000
Motori (VA)	750
Trasformatori ferromagnetici (VA)	2000

Funzione del pulsante SERVICE A

Permette l'identificazione del dispositivo in fase di programmazione (vedi istruzioni software).

Funzione del LED Service A

Si accende ogni volta che viene premuto il pulsante di SERVICE.

- Sempre acceso: guasto.
- Sempre spento (anche dopo aver premuto il pulsante SERVICE): guasto o BUS non collegato.
- Lampeggiante (1 secondo ON - 1 secondo OFF): tensione sul bus non sufficiente a far commutare i relè.

Dichiarazione CE. CAME S.p.A., dichiara che questo dispositivo è conforme alle direttive 2004/108/EC, 2006/95/EC. Originali su richiesta.

Smismissione e smaltimento. Non disperdere nell'ambiente l'imballaggio e il dispositivo alla fine del ciclo di vita, ma smaltirli seguendo le norme vigenti nel paese di utilizzo del prodotto. I componenti riciclabili riportano simbolo e sigla del materiale.

I DATI E LE INFORMAZIONI INDICATE IN QUESTO MANUALE SONO DA RITENERSI SUSCETTIBILI DI MODIFICA IN QUALSIASI MOMENTO E SENZA OBBLIGO DI PREAVVISO. LE MISURE, SE NON DIVERSAMENTE INDICATO, SONO IN MILLIMETRI.

ENGLISH

General warnings

- Read the instructions carefully before installing and proceed as specified by the manufacturer.
- Installation, programming, commissioning and maintenance of the product must only be performed by qualified technicians who have been properly trained in compliance with current standards, including health and safety regulations.
- Before performing any cleaning or maintenance, disconnect the power supply.
- The device must only be used for the purpose for which it has been designed.
- The manufacturer declines all liability for any damage as a result of improper, incorrect or unreasonable use.

⚠ The device must only be installed inside an electrical panel fitted with a DIN rail (EN 50022), junction box or boxes for residential use accessible only by qualified technical personnel.

Description

Module with 3 inputs and 3 power outputs. The module is equipped with three power relays to control various services (e.g. light management, irrigation systems, air conditioning, automatism, alarms etc.) and 3 inputs per contact to associate with commands in the home automation system.

Installation

In the presence of mains voltage (230 V AC) in the recessed box, it is necessary to use the wire cover sheath.

Limits on installation:

Maximum distance from buttons, sensors etc. to input devices - 20 metres. The distance is halved to 10 metres if the input cables, suitably insulated, pass side by side with the mains conductors.

Role of each terminal **A**

- LA** BUS line
- C** Common to all inputs
- I1** Contact 1 input
- I2** Contact 2 input
- I3** Contact 3 input
- C 1 NO** Actuator output 1
- C 2 NO** Actuator output 2
- C 3 NO** Actuator output 3

Type of input contacts:

NO and NC, with no through current or voltage at the ends.

Technical features

Type	OH/3RPI
Power supply	from BUS
Power draw (mW)	110
Power draw at 20 VDC (mA)	4
Maximum relative humidity during operation (non-condensing)	<93%

Maximum load that can be controlled by the relay (230 V AC)

Type of load	Max. power
Resistive load (W)	2500
Incandescent lamps (W)	2000
Halogen lamps (W)	1000
Florescent, LED and compact florescent lamps (W)	500
Electronic transformers (W)	1000
Motors (VA)	750
Ferromagnetic transformers (VA)	2000

Role of the SERVICE button **A**

Allows the device to be identified during programming (see software instructions).

Role of the Service LED **A**

Lights up whenever the SERVICE button is pressed.

- Always on: fault.
- Always off (even after pressing the SERVICE button): fault or BUS not connected.
- Flashing (1 second ON - 1 second OFF): bus voltage is not sufficient to switch the relay.

CE Declaration. CAME S.p.A. declares that this device complies with Directives 2004/108/EC and 2006/95/EC. Originals can be requested.

Dismantling and disposal Dispose of the packaging and the device properly at the end of its life cycle, according to the regulations in force in the country where the product is used. The recyclable components bear the symbol and code for the material.

THE DATA AND INFORMATION PROVIDED IN THIS MANUAL ARE SUBJECT TO CHANGE AT ANY TIME WITHOUT PRIOR NOTICE. MEASUREMENTS, UNLESS OTHERWISE INDICATED, ARE IN MILLIMETRES.

FRANÇAIS

Instructions générales

- Lire attentivement les instructions avant toute opération d'installation et effectuer les interventions comme indiqué par le fabricant.
- L'installation, la programmation, la mise en service et l'entretien du produit ne doivent être effectués que par des techniciens qualifiés et dans le strict respect des normes en vigueur, y compris des règles sur la prévention des accidents.
- Avant toute opération de nettoyage ou d'entretien, mettre hors tension.
- L'appareil ne devra être destiné qu'à l'utilisation pour laquelle il a été conçu.
- Le fabricant décline toute responsabilité en cas d'éventuels dommages provoqués par des utilisations impropres, incorrectes et déraisonnables.

⚠ Le dispositif ne doit être installé que dans une armoire électrique dotée d'un rail DIN (EN50022), d'un boîtier de dérivation ou de boîtiers pour séries domestiques dont l'accès est uniquement autorisé aux techniciens qualifiés.

Description

Module relais 3 entrées et 3 sorties de puissance. Ce module est équipé de 3 relais de puissance pour la commande de différents services (ex. : gestion lumières, systèmes d'arrosage, climatisation, automatismes, alarmes, etc.) et de 3 entrées par contact à associer à des commandes dans le système domotique.

Installation

Il est nécessaire, en cas de présence de tension de réseau (230 VAC) dans le boîtier à encastrer, d'utiliser la gaine pour câble.

Limites d'installation :

Distance maximale des sélecteurs, capteurs, etc., par rapport aux dispositifs d'entrée, 20 mètres. Cette distance se réduit à 10 mètres si les câbles des entrées, opportunément isolés, sont juxtaposés aux conducteurs de réseau.

Fonction des bornes **A**

- LA** Ligne BUS
- C** Commun entrées
- I1** Entrée contact 1
- I2** Entrée contact 2
- I3** Entrée contact 3
- C 1 NO** Sortie actionneur 1
- C 2 NO** Sortie actionneur 2

C 3 NO Sortie actionneur 3

Typologie de contacts en entrée :

NO et NF, sans passage de courant ou tension aux cosses.

Caractéristiques techniques

Type	OH/3RPI
Alimentation	par BUS
Puissance absorbée (mW)	110
Puissance absorbée à 20 Vdc (mA)	4
Humidité relative de fonctionnement maxi sans condensation	<93%

Charge maximale commandable par le relais (230 VAC)

Type de charge	Puissance max.
Charge résistive (W)	2500
Ampoules à incandescence (W)	2000
Ampoules halogènes (W)	1000
Ampoules fluorescentes, LED et fluorescentes compactes (W)	500
Transformateurs électroniques (W)	1000
Moteurs (VA)	750
Transformateurs ferromagnétiques (VA)	2000

Fonction du bouton SERVICE **A**

Permet l'identification du dispositif en phase de programmation (voir instructions logiciel).

Fonction de la LED Service **A**

S'allume à chaque enfoncement du bouton SERVICE.

- Allumée en permanence : panne.
- Toujours éteinte (même après enfoncement du bouton SERVICE) : panne ou BUS non connecté.
- Intermittente (1 seconde ON - 1 seconde OFF) : tension sur le bus insuffisante pour la commutation des relais.

Déclaration CE. CAME S.p.A. déclare que ce dispositif est conforme aux directives 2004/108/EC et 2006/95/EC. Copies originales disponibles sur demande.

Mise au rebut et élimination. Ne pas jeter l'emballage et le dispositif dans la nature au terme du cycle de vie de ce dernier, mais les éliminer selon les normes en vigueur dans le pays où le produit est utilisé. Le symbole et le sigle du matériau figurent sur les composants recyclables.

LES DONNÉES ET LES INFORMATIONS CONTENUES DANS CE MANUEL SONT SUSCEPTIBLES DE SUBIR DES MODIFICATIONS À TOUT MOMENT ET SANS AUCUN PRÉAVIS. LES DIMENSIONS SONT EXPRIMÉES EN MILLIMÈTRES, SAUF INDICATION CONTRAIRE.

РУССКИЙ

Общие правила безопасности

- Внимательно прочитайте инструкции, прежде чем приступить к установке и выполнению работ, согласно указаниям фирмы-изготовителя.
- Монтаж, программирование, включение и техобслуживание изделия должны выполняться только квалифицированным и обученным персоналом в полном соответствии с действующими нормативами, включая соблюдение правил техники безопасности
- Обесточьте все устройства перед выполнением работ по очистке и техобслуживанию.
- Это изделие должно использоваться исключительно по назначению.
- Фирма-изготовитель снимает с себя всякую ответственность за ущерб, нанесенный неправильным, ошибочным или небрежным использованием изделия.

⚠ Устройство должно устанавливаться только в электрощите, оснащенной DIN-рейкой (EN50022), разветвительной коробке или монтажной коробке для электроустановочных изделий, доступ к которой имеет только квалифицированный персонал.

Описание

Релейный модуль, 3 входа и 3 выхода мощности. Модуль снабжен 3 реле мощности для управления различными системами (например, светом, ирригацией, климатом в помещении, автоматикой, сигнализацией и т.д.) и 3 входами, присваиваемыми устройствам управления в умном доме.

Монтаж

При наличии напряжения электропитания (~230 В) в монтажной коробке необходимо использовать изоляцию для кабеля.

Монтажные ограничения

Максимальное расстояние от выключателей, считывателей и т. п. до входных устройств составляет 20 метров. Расстояние сокращается вдвое, до 10 метров, если кабели входов, изолированные должным образом, проложены вдоль сетевых проводов.

Функция контактов **A**

- LA** Шина BUS
- C** Общий
- I1** Входной контакт 1
- I2** Входной контакт 2
- I3** Входной контакт 3
- C 1 NO** Выход на исполнительный механизм 1
- C 2 NO** Выход на исполнительный механизм 2
- C 3 NO** Выход на исполнительный механизм 3

Тип входных контактов:

H.O. и H.З., не под напряжением.

Технические характеристики

Модель	OH/3RPI
Электропитание	от ШИНЫ
Потребляемая мощность (мВт)	110
Потребляемый ток при =20 В (mA)	4
Макс. относительная влажность во время работы (без образования конденсата)	<93%

Макс. нагрузка, управляемая реле (~230 В)

Тип нагрузки	Макс. мощность
Активная нагрузка (Вт)	2500
Лампы накаливания (Вт)	2000
Галогенные лампы (Вт)	1000
Флуоресцентные, светодиодные и флуоресцентные компактные лампы (Вт)	500
Электронные трансформаторы (Вт)	1000
Двигатели (ВА)	750
Ферромагнитные трансформаторы (ВА)	2000

Функция кнопки "SERVICE" **A**

Она позволяет определять устройство на этапе программирования (см. руководство по программному обеспечению).

Функция светодиодного индикатора "Service" (желтый) **A**

Индикатор загорается всякий раз, когда нажимается кнопка "SERVICE".

- Постоянно включен: указывает на неисправность.
- Постоянно выключен (даже после нажатия кнопки "SERVICE"): неисправность или ШИНА отключена.
- Мигает (1 секунду ВКЛ - 1 секунду ВЫКЛ): напряжения на шине недостаточно для коммутации реле.

Декларация CE. CAME S.p.A. заявляет, что устройство соответствует требованиям Директив 2004/108/CE, 2006/95/EC. Оригинал предоставляется по требованию.

Утилизация Не выбрасывайте упаковку и устройство в окружающую среду. Утилизируйте их в соответствии с требованиями законодательства, действующего в стране установки. На компоненты, подлежащие переработке, нанесены знак и символ материала.

КОМПАНИЯ CAME S.P.A. СОХРАНЯЕТ ЗА СОБОЙ ПРАВО НА ИЗМЕНЕНИЕ СОДЕРЖАЩЕЙСЯ В ЭТОЙ ИНСТРУКЦИИ ИНФОРМАЦИИ В ЛЮБОЕ ВРЕМЯ И БЕЗ ПРЕДВАРИТЕЛЬНОГО УВЕДОМЛЕНИЯ. ВСЕ РАЗМЕРЫ ПРИВЕДЕНЫ В ММ, ЕСЛИ НЕ УКАЗАНО ИНОЕ.